

TScope®

Full Foam-Post-Op Brace Fitting Instructions

Anleitung zum Anlegen der Schaumstoffschiene nach der Operation
Istruzioni per l'adattamento post-operatorio del supporto completamente imbottito
Mise en place de l'orthèse postopératoire en 100 % mousse
Instrucciones de colocación de la rodillera postoperatoria completamente de espuma

AW-1.00057 Rev D 0411

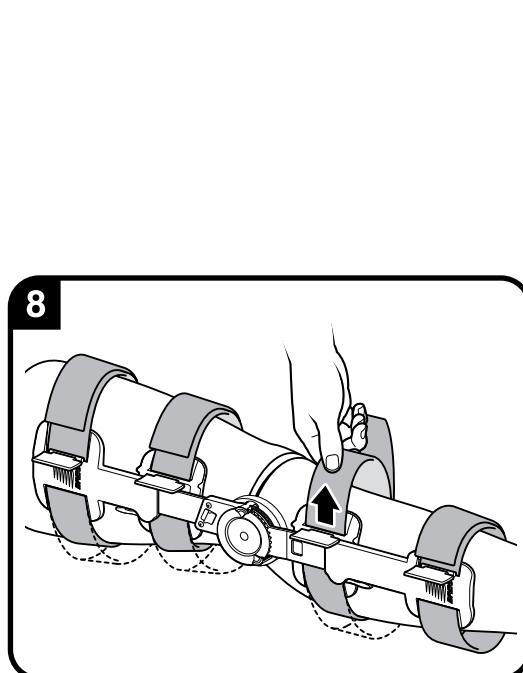
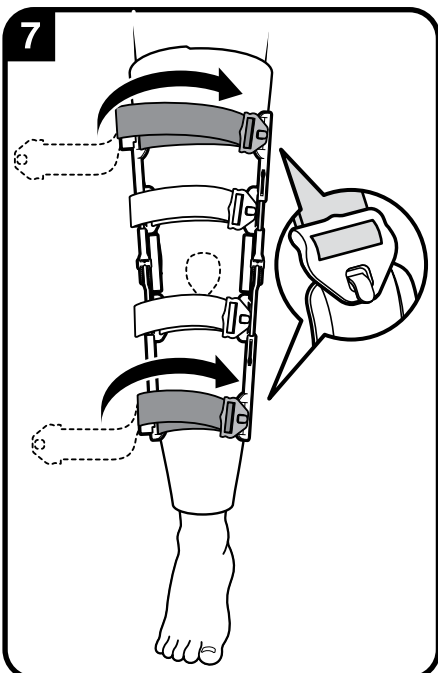
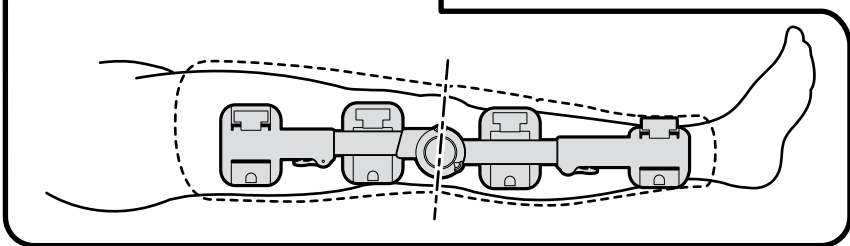
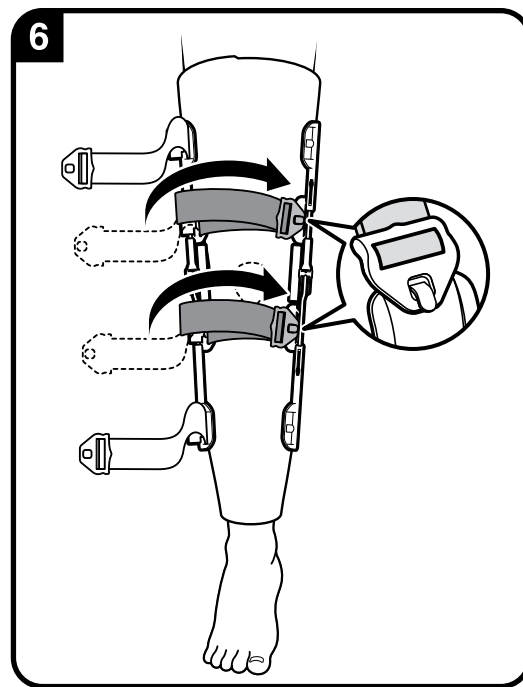
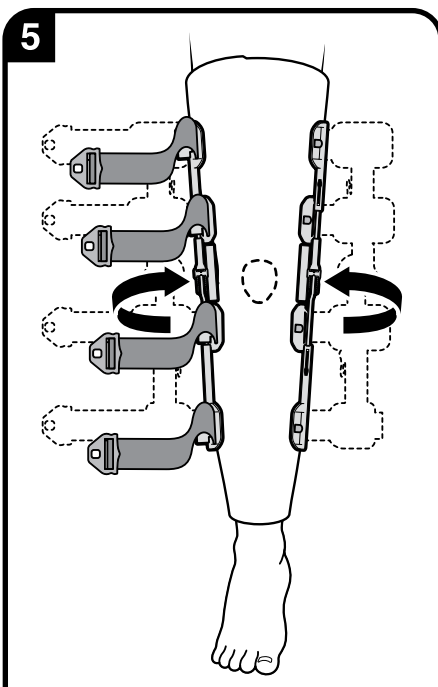
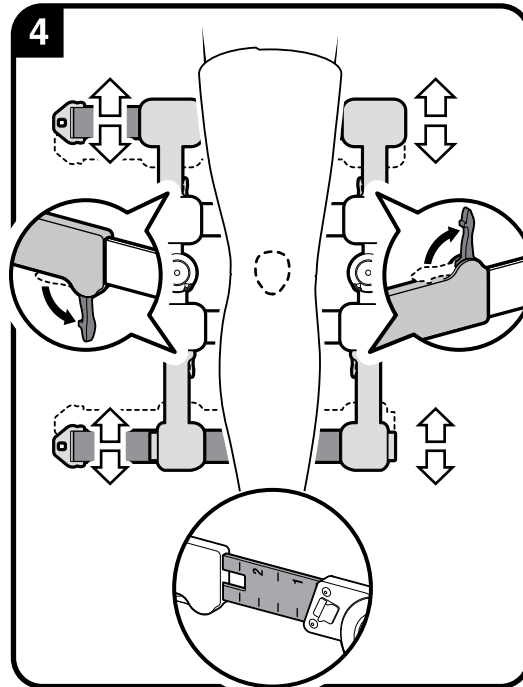
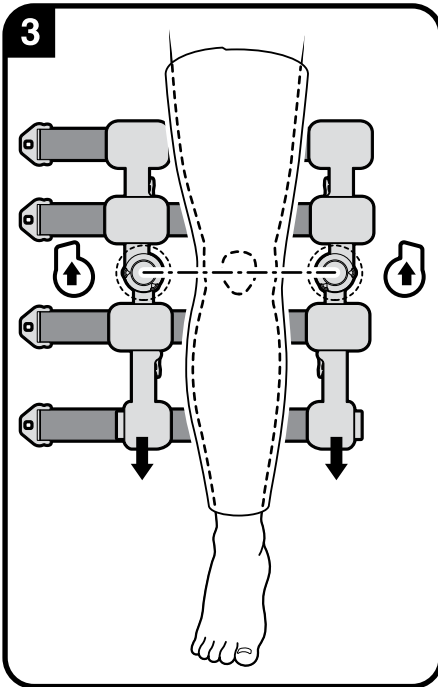
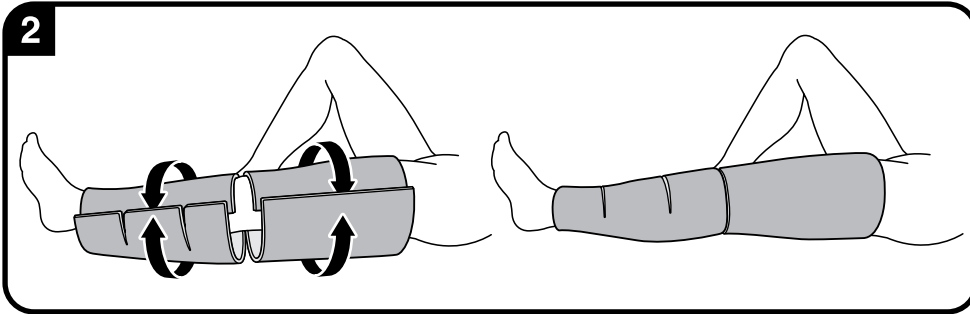
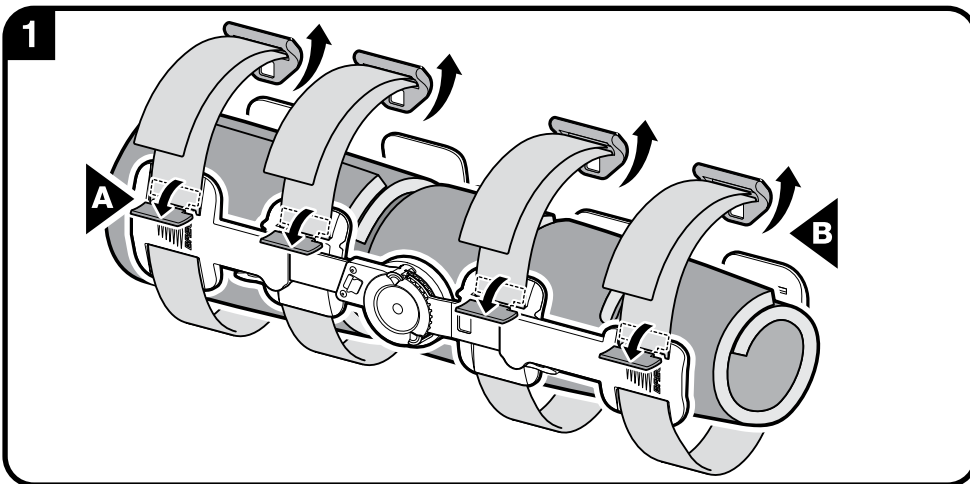

WARNING

WARNING: CAREFULLY READ USE/CARE INSTRUCTIONS AND WARNINGS PRIOR TO USE.
WARNING: DO NOT REMOVE T-SCOPE BRACE UNLESS INSTRUCTED BY YOUR MEDICAL TREATMENT PROFESSIONAL. DO NOT CHANGE RANGE OF MOTION HINGE SETTINGS WITHOUT SUPERVISION BY A MEDICAL PROFESSIONAL.
WARNING: THIS DEVICE WILL NOT PREVENT OR REDUCE ALL INJURIES. PROPER REHABILITATION AND ACTIVITY MODIFICATION ARE ALSO AN ESSENTIAL PART OF A SAFE TREATMENT PROGRAM. CONSULT WITH YOUR MEDICAL TREATMENT PROFESSIONAL REGARDING SAFE AND APPROPRIATE ACTIVITY LEVEL WHILE WEARING THIS DEVICE.
WARNING: IF YOU EXPERIENCE INCREASED PAIN, SWELLING, OR ANY ADVERSE REACTIONS WHILE USING THIS PRODUCT, IMMEDIATELY CONSULT YOUR MEDICAL PROFESSIONAL.
WARNING: THE HINGE ON THIS BRACE IS DESIGNED TO LIMIT AND/OR CONTROL RANGE OF MOTION. IT IS NOT DESIGNED TO STABILIZE YOUR KNEE WHEN YOU ARE WEIGHT-BEARING OR TAKE THE PLACE OF A WALKING AID. FOLLOW YOUR PHYSICIAN'S ADVICE REGARDING WEIGHT-BEARING AND ALWAYS USE A PROPER ASSISTANCE DEVICE, SUCH AS CRUTCHES OR A WALKER.
CAUTION: FEDERAL LAW RESTRICTS THIS DEVICE TO SALE BY OR ON THE ORDER OF A LICENSED HEALTH CARE PRACTITIONER.
CAUTION: FOR SINGLE PATIENT USE ONLY. 90-DAY PRODUCT WARRANTY.

WARNING

WARNING: VOR GEBRAUCH BITTE SORGFÄLTIG ALLE ANWEISUNGEN ZUM GEBRAUCH UND ZUR PFLEGE SOWIE DIE WARNUNGEN DURCHLESEN.
WARNING: DIE T-SCOPE-SCHIENE NUR AUF ÄRZTLICHE ANWEISUNG ENTFERNEN. DIE BEWEGUNGSSPIELRAUMEINSTELLUNG DES SCHARNIERS NUR UNTER AUFSICHT EINER MEDIZINISCHEN FACHKRAFT ÄNDERN.
WARNING: DIESES GERÄT KANN NICHT ALLE VERLETZUNGEN VERHINDERN ODER LINDERN. ANGEMESSENE REHABILITATION UND MODIFIZIERUNG DER AKTIVITÄTEN SIND EIN UNERLÄSSLICHER BESTANDTEIL EINES SICHEREN BEHANDLUNGSPROGRAMMS. SPRECHEN SIE MIT IHREM MEDIZINISCHEN PFLEGEPERSONAL ÜBER DEN GEFÄHRLOSEN UND ANGEMESSENEN AKTIVITÄTSGRAD WÄHREND DES TRAGENS DIESER SCHIENE.
WARNING: WENN BEI DER VERWENDUNG STÄRKERE SCHMERZEN, SCHWELLEN ODER ANDERE NEBENWIRKUNGEN AUFTRETEN, KONSULTIEREN SIE BITTE SOFORT IHREN ARZT.
WARNING: DAS SCHARNIER AN DIESER SCHIENE IST ZUR EINSCHRÄNKUNG BZW. KONTROLLE DES BEWEGUNGSSPIELRAUMS KONZIPERT. ES IST NICHT DAFÜR VORGEGEHEN, DAS KNEE BEI GEWICHTBELASTUNG ZU STABILISIEREN UND DIENST NICHT ALS ERSATZ FÜR EINE GEHILFE. BEACHTEN SIE DIE ÄRZTLICHEN ANWEISUNGEN IM HINBLICK AUF BELASTUNG UND VERWENDEN SIE STETS EINE PASSENDE GEHILFE WIE KRÜCKEN ODER EINEN WALKER.
ACHTUNG: LAUT GESETZ DARF DIESES PRODUKT NUR VON ZUGELASSENEM MEDIZINISCHEM FACHPERSONAL ODER AUF DESSEN ANWEISUNG VERKAUFT WERDEN.
ACHTUNG: NUR ZUM GEBRAUCH FÜR EINEN EINZELNEN PATIENTEN VORGEGEHEN. 90-TAGE-PRODUKT-GARANTIE.

AVVERTENZA

AVVERTENZA: PRIMA DI UTILIZZARE IL DISPOSITIVO, LEGGERE ATTENTAMENTE LE ISTRUZIONI E LE AVVERTENZE RELATIVE ALL'USO E ALLA MANUTENZIONE.
AVVERTENZA: NON TOGLIERSI IL SUPPORTO T-SCOPE SE NON DIETRO ORDINE DELL'OPERATORE SANITARIO. NON CAMBIARE IL RAGGIO DI MOVIMENTO DELLE CERNIERE SENZA LA SUPERVISIONE DI UN OPERATORE SANITARIO.
AVVERTENZA: QUESTO DISPOSITIVO NON PREVIENE NÉ RIDUCE ALCUNA LESIONE. PARTE ESSENZIALE DI UN PROGRAMMA TERAPEUTICO COMPLETO SONO ANCHE UNA RIABILITAZIONE ADEGUATA E LA MODIFICA DELLE ATTIVITÀ SVOLTE. CONSULTARE L'OPERATORE SANITARIO SUL LIVELLO DI ATTIVITÀ SICURO E APPROPRIATO MENTRE SI INDOSSA QUESTO DISPOSITIVO.
AVVERTENZA: SE DURANTE L'USO SI ACCUSANO UN AUMENTO DI DOLORI, GONFIORE O QUALUNQUE ALTRA REAZIONE AVVERSA, CONSULTARE IMMEDIATAMENTE IL PROPRIO OPERATORE SANITARIO.
AVVERTENZA: LA CERNIERA DI QUESTO SUPPORTO È CONCEPITA PER LIMITARE E/O REGOLARE IL RAGGIO DI MOVIMENTO; NON È PREVISTA PER LA STABILIZZAZIONE DEL GINOCCHIO QUANDO SI SPOSTA IL PESO SU QUELLA GAMBA, NÉ PER SOSTITUIRE UN AUSILIO DI DEAMBULAZIONE. SEGUIRE I CONSIGLI DEL MEDICO IN RELAZIONE ALL'APPOGGIO DEL PESO E USARE SEMPRE UN APPROPRIATO DISPOSITIVO DI AUSILIO ALLA DEAMBULAZIONE, COME DELLE STAMPELLE O UN DEAMBULATORIO.
ATTENZIONE: VENDITA CONSENTITA SOLO AGLI OPERATORI SANITARI ABILITATI O DIETRO AUTORIZZAZIONE DEGLI STESSI.
ATTENZIONE: ESCLUSIVAMENTE PER UN SINGOLO PAZIENTE. IL PRODOTTO È COPERTO DA GARANZIA PER 90 GIORNI.

AVERTISSEMENT

AVERTISSEMENT: VEUILLEZ LIRE ATTENTIVEMENT LE MODE D'EMPLOI ET LES MISES EN GARDE AVANT USAGE.
AVERTISSEMENT: NE RETIREZ PAS L'ORTHESE T-SCOPE, SAUF SUR RECOMMANDATION SPECIFIQUE DE VOTRE PRATICIEN. NE MODIFIEZ PAS LE REGLAGE DE LA MOBILITE ARTICULAIRE SANS LA SUPERVISION D'UN PRATICIEN.
AVERTISSEMENT: CE DISPOSITIF N'EST PAS DESTINE A PREVENIR OU A REDUIRE TOUTES LES LESIONS. UNE REEDUCATION APPROPRIEE ET UN CHANGEMENT D'ACTIVITE FONT EGALEMENT PARTIE DES ELEMENTS ESSENTIELS A UN PROGRAMME DE TRAITEMENT REUSS. ADRESSEZ-VOUS A VOTRE PRATICIEN POUR TOUTE QUESTION AU SUJET DU NIVEAU D'ACTIVITE APPROPRIE ET SUR L'EMPLOI SANS DANGER DE CE DISPOSITIF.
AVERTISSEMENT: EN CAS D'AUGMENTATION DE LA DOULEUR, D'ENFLURE OU D'AUTRES REACTIONS INDESIRABLES LORS DE L'USAGE DE CE PRODUIT, CONSULTEZ IMMEDIATEMENT VOTRE PRATICIEN.
AVERTISSEMENT: L'ARTICULATION DE CET ORTHESE EST CONÇUE POUR LIMITER ET/OU CONTROLER LA MOBILITE ARTICULAIRE. ELLE N'EST PAS DESTINEE A STABILISER VOTRE GENOU LORSQUE VOUS APPUYEZ DESSUS ET ELLE NE REMPLACE PAS UN DISPOSITIF D'AIDE A LA MARCHÉ. SUIVEZ LES RECOMMANDATIONS DE VOTRE MEDICIN EN CE QUI CONCERNE LA MISE EN APPIU ET UTILISEZ TOUJOURS UN DISPOSITIF D'ASSISTANCE CORRECT TEL DES BEQUILLES OU UN DEAMBULATEUR.
MISE EN GARDE: LA LOI FEDERALE AMERICAINNE N'AUTORISE LA VENTE DE CE DISPOSITIF QUE PAR UN PRATICIEN AGREÉ OU SUR SON ORDONNANCE.
MISE EN GARDE: USAGE RESERVE A UN SEUL PATIENT. CE PRODUIT EST GARANTI PENDANT 90 JOURS.

ADVERTENCIA

ADVERTENCIA: LEA DETENIDAMENTE LAS INSTRUCCIONES DE USO/CUIDADO Y LAS ADVERTENCIAS ANTES DE USAR ESTE PRODUCTO.
ADVERTENCIA: NO SE quite LA RODILLERA T-SCOPE A MENOS QUE LO INDIQUE EL PROFESIONAL MÉDICO QUE LE PROPORCIONA TRATAMIENTO. NO CAMBIE LAS POSICIONES DE LA BISAGRA DE CONTROL DEL RANGO DE MOVIMIENTO SIN LA SUPERVISION DE UN PROFESIONAL MÉDICO.
ADVERTENCIA: ESTE APARATO NO PREVIENE NI REDUCE TODAS LAS LESIONES. LA ADECUADA REHABILITACIÓN Y MODIFICACIÓN DE LA ACTIVIDAD SON TAMBIÉN PARTE ESENCIAL DE UN PROGRAMA SEGURO DE TRATAMIENTO. CONSULTE CON EL PROFESIONAL MÉDICO QUE LE PROPORCIONA TRATAMIENTO ACERCA DEL NIVEL SEGURO Y APROPIADO DE ACTIVIDAD MIENTRAS LLEVA ESTE DISPOSITIVO.
ADVERTENCIA: SI EXPERIMENTA AUMENTO DEL DOLOR, HINCHAZÓN O CUALQUIER REACCIÓN ADVERSA AL USAR ESTE PRODUCTO, CONSULTE A SU PROFESIONAL MÉDICO INMEDIATAMENTE.
ADVERTENCIA: LA BISAGRA EN ESTA RODILLERA HA SIDO DISEÑADA PARA LIMITAR Y/O CONTROLAR EL RANGO DE MOVIMIENTO. NO HA SIDO DISEÑADA PARA ESTABILIZAR LA RODILLA CUANDO ESTÉ APOYANDO EL PESO EN ELLA, NI PARA SUSTITUIR A UN MEDIO DE AYUDA PARA CAMINAR. SIGA LOS CONSEJOS DE SU MÉDICO SOBRE EL APOYO DEL PESO Y UTILICE SIEMPRE UN MEDIO DE AYUDA ADECUADO, COMO MULETAS O UN ANDADOR.
PRECAUCIÓN: LA LEY FEDERAL RESTRINGE LA VENTA DE ESTE APARATO A LOS CASOS DE VENTA POR O BAJO LA ORDEN DE UN PROFESIONAL MÉDICO LICENCIADO.
PRECAUCIÓN: PARA USO ÚNICO EN UN PACIENTE SOLAMENTE. GARANTÍA DE 90 DÍAS EN EL PRODUCTO.

INITIAL APPLICATION BY A MEDICAL PROFESSIONAL ONLY!

- 1 UNLOCK STRAP LOCK CLIPS (A), UNCLIP BUCKLES (B), REMOVE THE THIGH AND CALF FOAM PADS .
- 2 WRAP AND FASTEN THE THIGH AND CALF FOAM PADS AROUND THE LEG SO THAT THE PAD OPENINGS ARE POSITIONED ALONG THE FRONT OF THE LEG.
- 3 SPREAD HINGE BARS APART, LAY BRACE OUT FLAT, POSITION DEVICE WITH KNEE CENTERED BETWEEN HINGES.
Orient the brace so the hinges are facing in the direction indicated and the small calf pads are towards the feet.
- 4 LOOSEN FRICTION CLIPS. FOR PROPER FIT SLIDE UPPER AND LOWER TELESCOPING HINGE BARS TO ACCOMMODATE LEG LENGTH. LOCK FRICTION CLIPS.
Hinge bar length indicators assist in verifying consistent length selection on thigh and calf.
- 5 POSITION HINGE BARS LATERALLY AND MEDIALY TO THE LEG, CENTER HINGE AT KNEE JOINT.
- 6 LOOSELY FASTEN THE 2 STRAPS CLOSEST TO THE KNEE.
- 7 LOOSELY FASTEN THE REMAINING 2 STRAPS.
- 8 PULL STRAPS TIGHT TO REMOVE SLACK BEHIND THE LEG. BE CAREFUL TO MAINTAIN THE LATERAL AND MEDIAL POSITIONS OF THE HINGE BARS.
- 9 LOCK STRAP LOCK CLIPS.
- 10 PULL STRAPS TIGHT THROUGH THE BUCKLES. BE CAREFUL TO MAINTAIN THE LATERAL AND MEDIAL POSITIONS OF THE HINGE BARS.
- 11 SECURE STRAP ENDS, USE HOOK AND LOOP Y-TABS AT STRAP ENDS TO AFFIX STRAPS. IT MAY BE NECESSARY TO SHORTEN STRAPS BY FOLDING THEM OVER BEFORE ATTACHING Y-TABS.

ROM HINGE ADJUSTMENTS:

- 12 EXTENSION LIMIT SETTINGS MAY BE SELECTED BETWEEN 10° OF HYPEREXTENSION AND 30° BY PULLING THE TAB OUT AND SLIDING TO DESIRED POSITION.
- 13 FLEXION LIMIT SETTINGS MAY BE SELECTED BETWEEN 10° OF HYPEREXTENSION AND 120°.
- 14 THE HINGE MAY BE LOCKED BY SLIDING THE QUICK LOCK BUTTON INTO THE LOCKED POSITION AT ANY ONE OF 5 POSITIONS: 10° OF HYPEREXTENSION, 0° (NEUTRAL), 10°, 20°, 30°.

USE AND CARE OF YOUR T-SCOPE BRACE:

- After initial application, the T-Scope may be removed and reapplied by unclipping the buckles and unfastening the thigh and calf foam pads!
- Hand wash the foam pads and straps with mild soap, air dry. Do not place pads or straps into a mechanical dryer.
- Extra foam pads are available from Customer Care: (800) 321-0607 or (760) 599-3000

DAS ERSTMALIGE ANLEGEN DARF NUR VON MEDIZINISCHEM FACHPERSONAL AUSGEFÜHRT WERDEN!

- 1 VERSCHLUSSCLIPS DER GURTE LÖSEN (A), SCHNALLEN AUFHAKEN (B), SCHAUMSTOFFPOLSTER AN OBERSCHENKEL UND WADE ENTFERNEN.
- 2 DIE SCHENKEL- UND WADEN-SCHAUMSTOFFPOLSTER SO UM DAS BEIN WICKELN UND BEFESTIGEN, DASS SICH DIE POLSTERÖFFNUNGEN AN DER VORDERSEITE DES BEINS BEFINDEN.
- 3 DIE SCHARNIERSTANGEN AUSEINANDER ZIEHEN, DIE SCHIENE AUSEINANDER GEBREITET HINLEGEN UND DAS GERÄT SO POSITIONIEREN, DASS DAS KNEE ZWISCHEN DEN SCHARNIERN ZENTRIERT IST.
Die Schiene so ausrichten, dass die Scharniere in die angezeigte Richtung weisen und die kleinen Wadenpolster in Fußrichtung zeigen.
- 4 DIE REIBSCHLUSS-CLIPS LOCKERN. AUSZIEHBARE OBERE UND UNTERE SCHARNIERSTANGEN JE NACH BEINLÄNGE VERSCHIEBEN, UM GUTEN SITZ ZU ERZIELEN. DIE REIBSCHLUSS-CLIPS VERRIEGELN.
An den Scharnierstangen befinden sich Markierungen zur Überprüfung der richtigen Länge an Schenkel und Wade.
- 5 DIE SCHARNIERSTANGEN LATERAL UND MEDIAL ZUM BEIN POSITIONIEREN, MIT DEM MITTLEREN SCHARNIER AM KnieGelenk.
- 6 DIE BEIDEN KNIENAHEN GURTE LOCKER SCHLIESSEN.

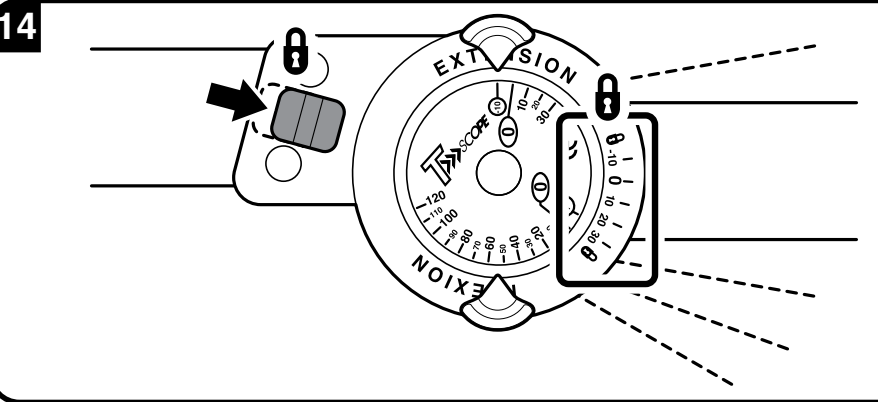
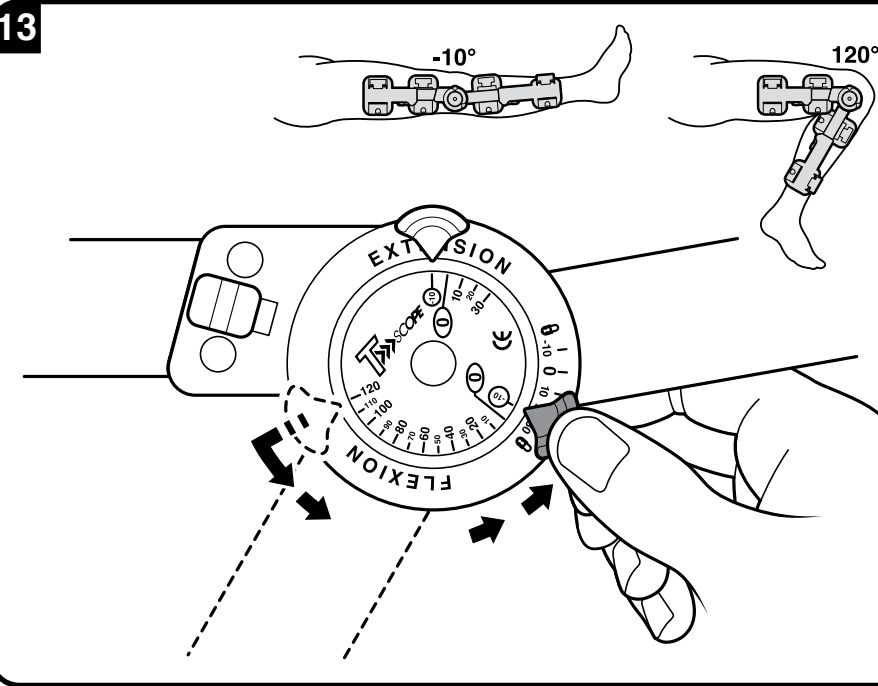
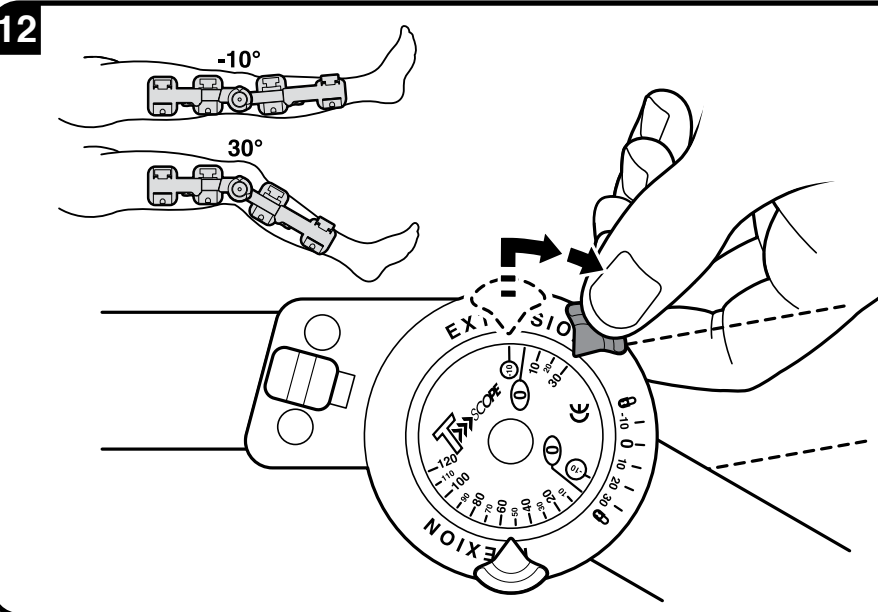
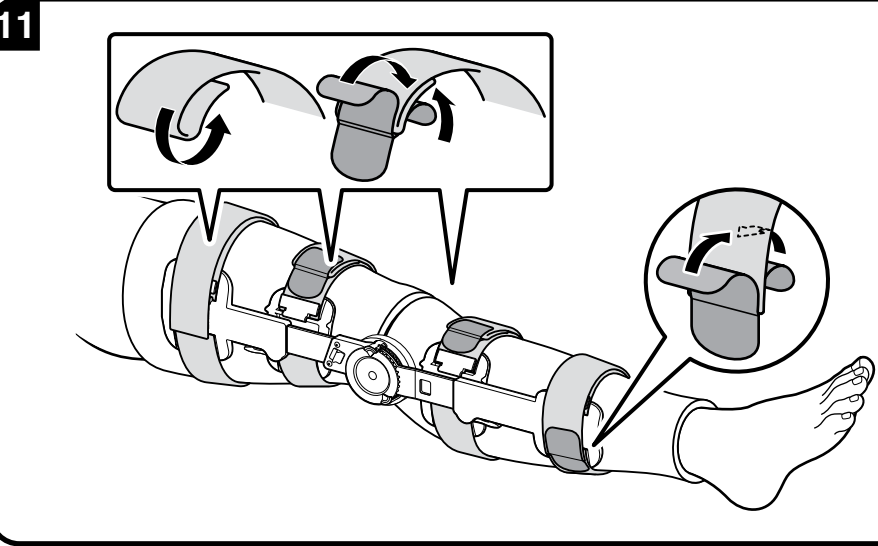
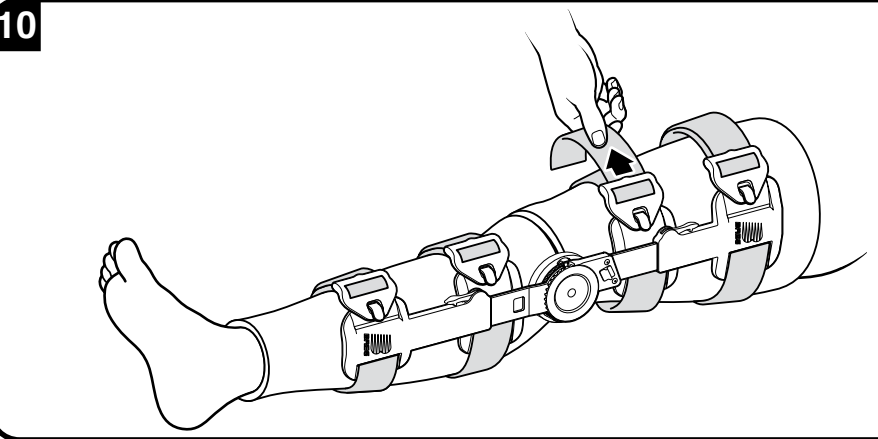
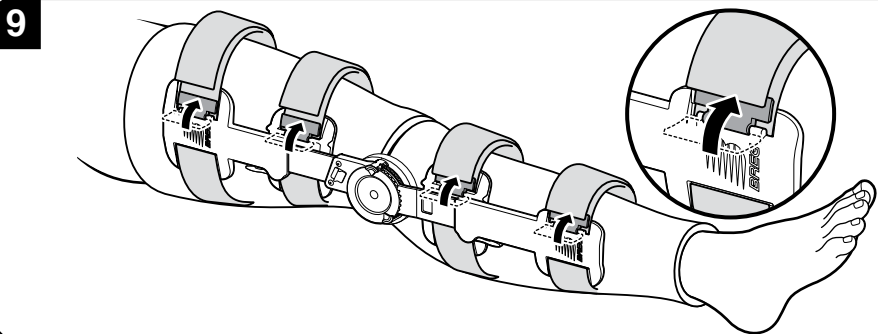

- 7 DIE GURTE SO FESTZIEHEN, DASS SICH KEIN SPIELRAUM HINTER DEM BEIN BEFINDET. DARAUF ACHTEN, DASS SICH DIE SCHARNIERSTANGEN NICHT SEITLICH ODER MITTIG VERSCHIEBEN.
- 8 DIE CLIPS DER GURTE SCHLIESSEN.
- 9 DIE GURTE FEST DURCH DIE SCHNALLEN ZIEHEN. DARAUF ACHTEN, DASS SICH DIE SCHARNIERSTANGEN NICHT SEITLICH ODER MITTIG VERSCHIEBEN.
- 10 DIE GURTENDEN SCHLIESSEN, DIE GURTE MIT DEN AN DEN GURTENDEN BEFINDLICHEN KLETTVERSCHLUSS-LASCHEN BEFESTIGEN. WENN DIE GURTE GEKÜRZT WERDEN MÜSSEN, KÖNNEN SIE VOR DER BEFESTIGUNG DER LASCHEN UMGEFALDET WERDEN.

EINSTELLUNG DES BEWEGUNGSSPIELRAUMS:

- 11 DIE STRECKGRENZEN KÖNNEN ZWISCHEN 10 GRAD ÜBERSTRECKUNG UND 30 GRAD EINGESTELLT WERDEN, INDEM DIE LASCHE HERAUSGEZOGEN UND IN DIE GEWÜNSCHTE POSITION GESCHOBEN WIRD.
- 12 DIE BEUGEGRENZEN KÖNNEN ZWISCHEN 10 GRAD ÜBERSTRECKUNG UND 120 GRAD EINGESTELLT WERDEN.
- 13 UM DAS SCHARNIER ZU SPERREN, DEN SCHNELL-VERSCHLUSSKNOPF IN EINER DER 5 POSITIONEN IN DIE SPERRPOSITION SCHIEBEN: 10° ÜBERSTRECKUNG, 0° (NEUTRAL), 10°, 20°, 30°.

GEBRAUCH UND PFLEGE DER T-SCOPE SCHIENE:

- Nach dem ersten Anlegen brauchen nur die Schnallen aufgehakt und die Schaumstoffpolster an Schenkel und Wade geöffnet zu werden, um die T-Scope Schiene zu entfernen und wieder anzulegen.
- Die Schaumstoffpolster und Gurte können mit einem milden Waschmittel von Hand gereinigt werden; an der Luft trocknen. Die Polster und Gurte nicht in einem Wäschetrockner trocknen.
- Zusätzliche Schaumstoffpolster sind über die Kundenbetreuung erhältlich: +1 800 321 0607 (USA) oder +1 760 599 3000

L'APPLICAZIONE INIZIALE DEVE ESSERE ESEGUITA ESCLUSIVAMENTE DA UN OPERATORE SANITARIO!

- 1 APRIRE I FERMAGLI (A) DI BLOCCAGGIO DEI CINTURINI, SGANCIARE LE FIBBIE (B) E RIMUOVERE I CUSCINETTI DI ESPANSO DELLA COSCIA E DEL POLPACCIO.
- 2 AVVOLGERE E FISSARE I CUSCINETTI DELLA COSCIA E DEL POLPACCIO ATTORNO ALLA GAMBA, IN MODO CHE LE APERTURE DEI CUSCINETTI VENGANO A TROVARSI LUNGO IL LATO ANTERIORE DELLA GAMBA.
- 3 ALLARGARE LE BARRE DELLE CERNIERE, DISPORRE IL SUPPORTO FACENDOLO GIACERE PIATTO E CENTRARE IL GINOCCHIO FRA LE CERNIERE.
Orientare il supporto in modo che le cerniere siano rivolte nella direzione indicata e che i piccoli cuscinetti del polpaccio siano rivolti verso i piedi.
- 4 ALLENTARE I FERMAGLI ANTISLITTAMENTO. PER UN ADATTAMENTO ADEGUATO, FAR SCIVOLARE LE BARRE TELESCOPICHE SUPERIORE E INFERIORE DELLE CERNIERE PER ADATTARLE ALLA LUNGHEZZA DELLA GAMBA. BLOCCARE I FERMAGLI ANTIATTRITO.
Gli indicatori della lunghezza delle barre delle cerniere aiutano a verificare la scelta di una lunghezza omogenea su coscia e polpaccio.
- 5 POSIZIONARE LE BARRE DELLE CERNIERE LATERALMENTE E MEDIALMENTE RISPETTO ALLA GAMBA, CENTRANDOLE A LIVELLO DELL'ARTICOLAZIONE DEL GINOCCHIO.
- 6 FISSARE SENZA STRINGERLI I DUE CINTURINI PIÙ VICINI AL GINOCCHIO.
- 7 TENDERE BENE I CINTURINI PER ELIMINARE IL LASCO DIETRO LA GAMBA. FARE ATTENZIONE A MANTENERE LE POSIZIONI LATERALE E MEDIALE DELLE BARRE DELLE CERNIERE.
- 8 CHIUDERE I FERMAGLI DI BLOCCAGGIO DEI CINTURINI.
- 9 TENDERE BENE I CINTURINI ATTRAVERSO LE FIBBIE. FARE ATTENZIONE A MANTENERE LE POSIZIONI LATERALE E MEDIALE DELLE BARRE DELLE CERNIERE.
- 10 FISSARE LE ESTREMITÀ DEI CINTURINI USANDO LE LINGUETTE DI VELCRO A Y SITUATE ALLE LORO ESTREMITÀ. POTREBBE ESSERE NECESSARIO ACCORCIARE I CINTURINI RIEPIGANDOLI SU SÉ STESSI PRIMA DI FISSARE LE LINGUETTE A Y.

REGOLAZIONI DELLA CERNIERA PER RAGGIO DI MOVIMENTO

- 11 LE IMPOSTAZIONI DEL LIMITE DI ESTENSIONE POSSONO ESSERE SELEZIONATE FRA 10° DI IPERESTENSIONE E 30° TIRANDO IN FUORI LA LINGUETTA E FACENDOLA SCIVOLARE SULLA POSIZIONE DESIDERATA.
- 12 LE IMPOSTAZIONI DEL LIMITE DI FLESSIONE POSSONO ESSERE SELEZIONATE FRA 10° DI IPERESTENSIONE E 120°.
- 13 SI PUÒ FISSARE LA CERNIERA FACENDO SCIVOLARE IL PULSANTE DI BLOCCAGGIO RAPIDO NELLA POSIZIONE DI BLOCCAGGIO IN UNA QUALSIASI DELLE 5 POSIZIONI: 10° DI IPERESTENSIONE, 0° (POSIZIONE NEUTRA), 10°, 20°, 30°.

USO E MANUTENZIONE DEL SUPPORTO T-SCOPE

- Dopo l'applicazione iniziale, il supporto T-Scope si può rimuovere ed applicare di nuovo sgancciando le fibbie e slacciando i cuscinetti della coscia e del polpaccio!
- Lavare a mano i cuscinetti in espanso ed i cinturini con un detersivo neutro; fare asciugare all'aria. Non mettere i cuscinetti né i cinturini in asciugatrice.
- I cuscinetti in espanso di ricambio sono disponibili presso il servizio di assistenza alla clientela: +1 800 321 0607 o +1 760 599 3000

L'APPLICATION INITIALE NE PEUT ETRE EFFECTUEE QUE PAR UN PRATICIEN !

- 1 DEVERROUILLEZ LES BRIDES DE FERMETURE (A), OUVREZ LES BOUCLES (B), PUIS RETIREZ LES COUSSINETS DE CUISSE ET DE MOLLET EN MOUSSE.
- 2 APPLIQUEZ LES COUSSINETS EN MOUSSE AUTOUR DE LA CUISSE ET DU MOLLET ET ATTACHEZ-LES AUTOUR DE LA JAMBE DE MANIERE A CE QUE LES OUVERTURES DU COUSSINET SOIENT PLACÉES LE LONG DE L'AVANT DE LA JAMBE.
- 3 ECARTEZ LES BARRES DES ARTICULATIONS, ETENDEZ L'ORTHESE A PLAT, PLACEZ LE DISPOSITIF AVEC LE GENOU CENTRE ENTRE LES ARTICULATIONS.
Orientez l'orthèse de manière à ce que les articulations soient dirigées dans la direction indiquée et que les petits coussinets de mollet soient tournés vers les pieds.
- 4 DESERREZ LES BRIDES A FRICTION. POUR BIEN METTRE EN PLACE, FAITES GLISSER LES BARRES D'ARTICULATION COULISSANTES SUPERIEURE ET INFERIEURE DE MANIERE A LES AJUSTER A LA LONGUEUR DE LA JAMBE. VERROUILLEZ LES BRIDES A FRICTION.
Les indicateurs de longueur de barres d'articulation permettent de s'assurer que la sélection de longueur est constante sur la cuisse et le mollet.
- 5 PLACEZ LES BARRES D'ARTICULATION EN POSITION LATERALE ET MEDIALE PAR RAPPORT A LA JAMBE, PUIS CENTREZ L'ARTICULATION AU NIVEAU DE L'ARTICULATION DU GENOU.
- 6 ATTACHEZ SANS LES SERRER LES 2 SANGLES LES PLUS PROCHES DU GENOU.
- 7 TIREZ A FOND SUR LES SANGLES DE MANIERE A SUPPRIMER LE JEU DERRIERE LA JAMBE. VEILLENZ A MAINTENIR LES POSITIONS LATERALE ET MEDIALE DES BARRES D'ARTICULATION.
- 8 FERMEZ LES BRIDES DE VERROUILLAGE DES SANGLES.
- 9 TIREZ LES SANGLES A FOND A TRAVERS LES BOUCLES. VEILLENZ A MAINTENIR LES POSITIONS LATERALE ET MEDIALE DES BARRES D'ARTICULATION.
- 10 ATTACHEZ LES EXTREMITES DES SANGLES ET UTILISEZ LES PATTES EN Y A FERMETURE AUTO-ADHESIVE POUR FIXER LES SANGLES. IL SERA PEUT-ETRE NECESSAIRE DE RACCOURCIR LES SANGLES EN LES REPLIANT AVANT D'ATTACHER LES PATTES EN Y.

REGLAGE DES ARTICULATIONS POUR LA MOBILITE ARTICULAIRE :

- 11 LES REGLAGES DE LIMITES D'EXTENSION PEUVENT ETRE EFFECTUES ENTRE 10° D'HYPEREXTENSION ET 30°, EN TIRANT SUR LA PATTE POUR LA FAIRE SORTIR ET EN LA FAISANT GLISSER A LA POSITION SOUHAITEE.
- 12 LES REGLAGES DE LIMITES DE FLEXION PEUVENT ETRE EFFECTUES ENTRE 10° D'HYPEREXTENSION ET 120°.
- 13 L'ARTICULATION PEUT ETRE VERROUILLEE EN FAISANT GLISSER LE BOUTON A VERROUILLAGE RAPIDE EN POSITION VERROUILLEE SUR L'UNE DES 5 POSITIONS SUIVANTES : 10° D'HYPEREXTENSION, 0° (NEUTRE), 10°, 20° ET 30°.

UTILISATION ET ENTRETIEN DE VOTRE ORTHESE T-SCOPE :

- La prothèse T-Scope peut être retirée et appliquée une nouvelle fois après l'application initiale en dégrafant les boucles et en desserrant les coussinets de cuisses et de mollet en mousse !
- Lavez à la main les coussinets en mousse et les sangles avec un savon doux, puis laissez-les sécher à l'air. Ne séchez pas les coussinets ou les sangles dans un sèche-linge mécanique.
- Vous pouvez commander des coussinets en mousse supplémentaires en appelant notre service à la clientèle au : +1 800 321 0607 ou +1 760 599 3000

¡SOLAMENTE UN PROFESIONAL MÉDICO DEBE EFECTUAR LA APLICACIÓN INICIAL!

- 1 ABRA LOS CLIPS DE FIJACIÓN DE LA TIRA (A), DESENGANCHE LAS HEBILLAS (B), quite los acolchados de espuma del muslo y la pantorrilla.
- 2 ENVUELVA Y ATE LOS ACOLCHADOS DE ESPUMA DEL MUSLO Y LA PANTORRILLA ALREDEDOR DE LA PIERNA DE MANERA QUE LAS ABERTURAS DE LOS ACOLCHADOS QUEDEN SITUADAS A LO LARGO DE LA PARTE DELANTERA DE LA PIERNA.
- 3 SEPARA LAS BARRAS DE BISAGRA, EXTIENDA LA RODILLERA, COLOQUE EL DISPOSITIVO CON LA RODILLA CENTRADA ENTRE LAS BISAGRAS.
Oriente la rodillera de manera que las bisagras queden mirando en la dirección indicada y los acolchados de la pantorrilla, más pequeños, hacia los pies.
- 4 AFLOJE LOS CLIPS DE FRICCIÓN. PARA LOGRAR UN AJUSTE CORRECTO, DESLICE LAS BARRAS TELESCÓPICAS DE BISAGRA SUPERIORES E INFERIORES A FIN DE ACOMODAR LA PIERNA EN TODA SU LONGITUD. CIERRE LOS CLIPS DE FRICCIÓN.
Los indicadores de longitud de las barras de bisagra permiten verificar la concordancia de las longitudes seleccionadas en el muslo y en la pantorrilla.
- 5 COLOQUE LAS BARRAS DE BISAGRA LATERAL Y MEDIALMENTE CON RESPECTO A LA PIERNA, Y CENTRE LA BISAGRA EN LA ARTICULACIÓN DE LA RODILLA.
- 6 ENGANCHE, SIN APRETAR, LAS 2 TIRAS MÁS PRÓXIMAS A LA RODILLA.
- 7 TIRE DE LAS TIRAS PARA APRETARLAS HASTA QUE NO QUEDA NINGUNA HOLSURA DETRÁS DE LA PIERNA. TENGA CUIDADO DE CONSERVAR LAS POSICIONES LATERAL Y MEDIAL DE LAS BARRAS DE BISAGRA.
- 8 CIERRE LOS CLIPS DE FIJACIÓN DE LAS TIRAS.
- 9 TIRE DE LAS TIRAS PARA APRETARLAS A TRAVÉS DE LAS HEBILLAS. TENGA CUIDADO DE CONSERVAR LAS POSICIONES LATERAL Y MEDIAL DE LAS BARRAS DE BISAGRA.
- 10 SUJETE LOS EXTREMOS DE LAS TIRAS, UTILICE LAS LENGÜETAS EN Y EN LOS EXTREMOS DE LAS TIRAS PARA FIJAR LAS TIRAS. PUEDE QUE TENGA QUE DOBLAR LAS TIRAS PARA ACORTARLAS, ANTES DE INTRODUCIRLAS EN LAS LENGÜETAS EN Y.

AJUSTES DE LA BISAGRA DE CONTROL DEL RANGO DE MOVIMIENTO:

- 11 LOS VALORES DE LOS LÍMITES DE EXTENSION PUEDEN SELECCIONARSE ENTRE 10° DE HIPEREXTENSION Y 30° TIRANDO DE LA LENGÜETA HACIA FUERA Y DESLIZÁNDOLA A LA POSICIÓN DESEADA.
- 12 LOS VALORES DE LOS LÍMITES DE FLEXIÓN PUEDEN SELECCIONARSE ENTRE 10° DE HIPEREXTENSION Y 120°.
- 13 LA BISAGRA PUEDE FIJARSE EN UNA POSICIÓN DESLIZANDO EL BOTÓN DE FIJACIÓN RÁPIDA A LA POSICIÓN DE BLOQUEO EN CUALQUIERA DE LAS 5 POSICIONES: 10° DE HIPEREXTENSION, 0° (NEUTRA), 10°, 20°, 30°.

USO Y CUIDADO DE LA RODILLERA T-SCOPE:

- Después de la aplicación inicial, la rodillera T-Scope puede quitarse y volverse a colocar ¡con sólo desenganchar las hebillas y desabrochar los acolchados de espuma del muslo y la pantorrilla!
- Lave a mano los acolchados de espuma y las tiras con jabón suave, y seque al aire. No seque los acolchados ni las tiras en una secadora.
- Puede obtener acolchados de espuma adicionales del Departamento de Atención al cliente: +1 800 321 0607 ó +1 760 599 3000